

iCarsoft

Manuel d'utilisation CR Max

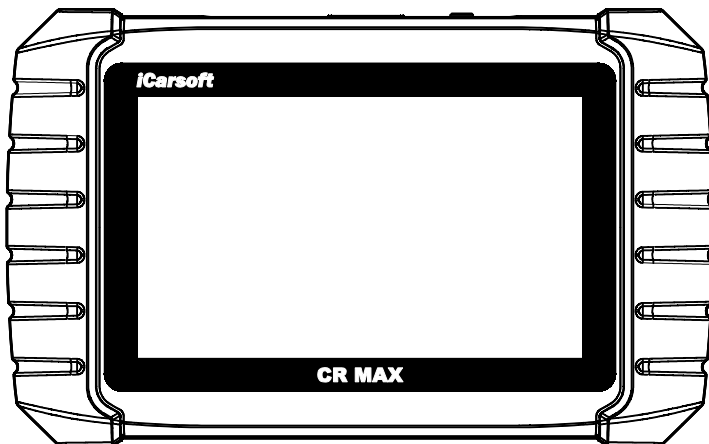

PROFESSIONNEL. RAPIDE. INTELLIGENT. PUISSANT

EN

1 Structure du produit	3	12 Désinstaller	19
2 Opération	5	13 Informations sur la boutique	19
3 Diagnostic	6	14 À propos	19
4 Opérations de service	13	15 Lien rapide	19
5 Vidéoscope (facultatif)	16	16 Bureau à distance	19
6 Mise à niveau	17	17 Dépannage	20
7 Historique du véhicule	17	18 Utilisation de la batterie	20
8 Paramètres	18	19 Service de réparation	21
9 Données de l'utilisateur	18	20 Informations de conformité	22
10 Code d'erreur	18	21 Garantie	23
11 Soutien	19		

DE

1 Structure du produit	3	12 Désinstaller	19
2 Opération	5	13 Informations sur la boutique	19
3 Diagnostic	6	14 À propos	19
4 Opérations de service	12	15 Lien rapide	19
5 Vidéoscope (facultatif)	16	16 Bureau à distance	20
6 Mise à niveau	17	17 Dépannage	20
7 Historique du véhicule	17	18 Utilisation de la batterie	21
8 Paramètres	18	19 Service de réparation	21
9 Données de l'utilisateur	18	20 Informations de conformité	22
10 Code d'erreur	19	21 Garantie	23
11 Soutien	19		

FR

1 Structure du produit	3	12 Désinstaller	19
2 Opération	5	13 Informations sur la boutique	19
3 Diagnostic	6	14 À propos	19
4 Opérations de service	12	15 Lien rapide	19
5 Vidéoscope (facultatif)	16	16 Bureau à distance	20
6 Mise à niveau	17	17 Dépannage	20
7 Historique du véhicule	17	18 Utilisation de la batterie	21
8 Paramètres	18	19 Service de réparation	21
9 Données de l'utilisateur	18	20 Informations de conformité	22
10 Code d'erreur	19	21 Garantie	23
11 Soutien	19		

PRÉCAUTION

Pour assurer la sécurité personnelle et éviter d'endommager l'équipement/les véhicules, respectez toujours les directives de sécurité et les protocoles d'essai applicables fournis par le fabricant du véhicule/de l'équipement avant l'utilisation. Familiarisez-vous avec les consignes de sécurité décrites dans ce manuel.

Les méthodes d'entretien des véhicules et les niveaux de compétence des opérateurs varient considérablement. Compte tenu de la large gamme d'applications de diagnostic et de systèmes de véhicules pris en charge par cet outil, nous ne pouvons pas anticiper ou prescrire des mesures de sécurité pour chaque scénario. Suivez les bonnes pratiques d'entretien conformes aux protocoles de diagnostic ISO 14229-1 et aux procédures d'essai SAE J2012.

DANGER

Exigence critique de ventilation

Assurez-vous que la zone d'entretien est BIEN VENTILÉE pendant le fonctionnement du moteur ou connectez un système d'extraction des gaz d'échappement au tuyau d'échappement du véhicule.

Avertissement de danger

Les moteurs émettent du monoxyde de carbone (CO), un gaz toxique inodore qui altère les temps de réaction et présente des risques mortels.

CONSIGNES DE SÉCURITÉ

- Ventilation et gestion des gaz d'échappement** : Assurez-vous d'une ventilation adéquate ou utilisez des systèmes d'extraction des gaz d'échappement (SAE J1111) pendant le fonctionnement du moteur pour éviter l'exposition au monoxyde de carbone.
- Équipement de protection individuelle** : Portez des lunettes de protection certifiées ANSI et fixez les vêtements et les cheveux amples pour éviter de vous emmêler avec les pièces mobiles.
- Stabilisation du véhicule** : Garez-vous en mode « PARK » (automatique) ou « NEUTRE » (manuel), serrez le frein de stationnement et bloquez les roues motrices pour éviter tout mouvement involontaire.
- Système électrique Attention** : Évitez les composants d'allumage (bobine, fils, fiches) lorsqu'ils sont sous tension. Débranchez l'équipement d'essai avant l'allumage ou le démarrage du moteur. Soyez très prudent lorsque vous travaillez autour de la bobine d'allumage, du capuchon du distributeur, des fils d'allumage et des bougies d'allumage.
- Manipulation de l'équipement** : Gardez l'équipement sec, propre et exempt

d'huile/graisse. Utilisez un détergent doux pour le nettoyage externe uniquement.

6. **Sécurité incendie** : Maintenez un extincteur classé ABC à proximité pour traiter les incendies d'essence, de produits chimiques ou d'électricité.
7. **Conformité au diagnostic** : Suivez les protocoles du manuel du véhicule/de l'entretien (ISO 14229 - 1) et assurez-vous que la batterie est complètement chargée avec une connexion DLC sécurisée.
8. **Protection EMI** : Évitez de placer l'équipement sur les distributeurs de véhicules pour éviter les dommages causés par les interférences électromagnétiques.
9. **Distance et distraction** : Maintenez un dégagement de ≥ 20 cm par rapport au corps et n'utilisez jamais d'équipement pendant la conduite pour éviter les accidents.

Sources d'alimentation

L'appareil peut être alimenté par l'une des sources suivantes :

- **Batterie interne** : Une charge complète offre environ 5 heures de fonctionnement continu. Les nouvelles batteries atteignent leur pleine capacité après environ 3 à 5 cycles de charge et de décharge.
- **Alimentation du véhicule** : Lorsque l'appareil est connecté au véhicule d'essai via le câble d'alimentation, il reçoit automatiquement l'alimentation du véhicule.
- **Alimentation externe** : Alimentation via un câble USB et un adaptateur d'alimentation externe USB.

Mise sous tension

Appuyez sur le bouton de verrouillage/d'alimentation supérieur droit pour allumer.

Le système démarre et affiche l'écran de verrouillage.

Faites glisser l'icône de verrouillage vers le haut pour accéder au menu CR MAX.

Éteindre

Mettez fin à toutes les communications du véhicule avant de l'éteindre. L'arrêt forcé pendant la communication active peut entraîner des problèmes d'ECM sur certains véhicules. Quittez l'application Diagnostics avant de l'éteindre.

Pour éteindre la tablette d'affichage :

Appuyez longuement sur le bouton de verrouillage/d'alimentation -> Appuyez sur **Éteindre** > Appuyez sur **OK**.

Redémarrer le système

En cas de panne du système, appuyez longuement sur le bouton Verrouiller/Alimentation et appuyez sur l'option Redémarrer pour redémarrer le système.

Écran tactile
capacitif LCD
7 pouces

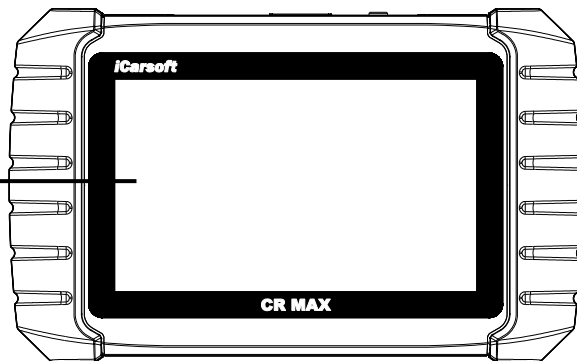

Ventilateurs /
Haut-
parleurs

Support
pliable

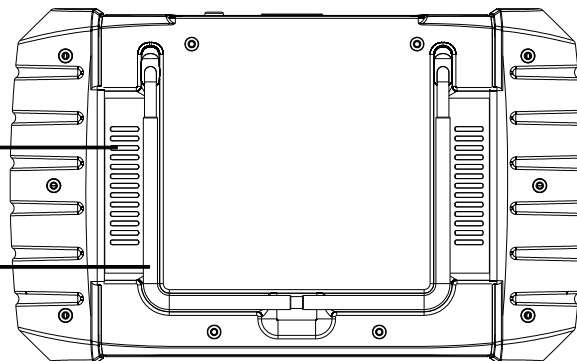

Port USB pour
connecter l' appareil
au PC ou à
l'adaptateur
d'alimentation
externe CC

Port USB

Port DB15 broches
pour connecter le
câble principal



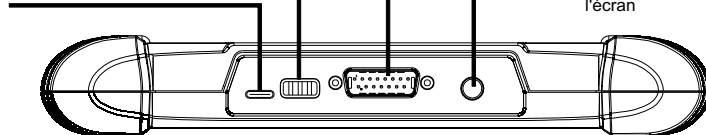

Bouton d'alimentation
Appuyez longuement pour
allumer/éteindre
Appui rapide pour verrouiller
l'écran



1.1 Spécifications techniques

	Description
Utilisation recommandée	Intérieur
Système d'exploitation	Android 8.1.0
Processeur	Quad Core 1,3 GHz
Mémoire	32 Go
Montrer	Écran tactile capacitif LCD de 7 pouces avec une résolution de 1024 x 600
Connectivité	<ul style="list-style-type: none"> ● USB 2.0 ● Wi-Fi (2,4 GHz) ● Bluetooth ● OBDII
Entrée/sortie audio	<ul style="list-style-type: none"> ● Entrée : N/A ● Sortie : Buzzer et haut-parleur
Alimentation et batterie	<ul style="list-style-type: none"> ● Plage de tension OBD DLC : 9-18 V ● Batterie lithium-polymère 3,7 V/5000 mAh ● Recharge via une alimentation 5V DC
Autonomie de la batterie testée	Environ 5 heures d'utilisation continue
Entrée de charge de la batterie	5V / 2A
Consommation électrique	500 mA (écran LCD allumé avec luminosité par défaut, Wi-Fi activé) @ 3,7 V
Température de fonctionnement	0 à 40 °C (32 à 104 °F)
Température de stockage	-20 à 70 °C (-4 à 158 °F)
Humidité de fonctionnement	5 % - 95 % sans condensation
Dimensions (L x H x P)	240,0 mm x 150,0 mm x 35,0 mm (9,45 pouces x 5,91 pouces x 1,38 pouces)
Poids net	≈750g
Protocoles automobiles pris en compte	ISO9141-2, ISO14230-2, ISO15765, K/L-Line, code clignotant, SAE-J1850 VPW, SAE-J1850 PWM, ISO11898 (haute vitesse, vitesse moyenne, basse vitesse et CAN monofil), CAN FD, SAE J2610, GM UART, UART echo Byte Protocol, Honda Diag-H Protocol, TP2.0, TP1.6

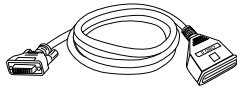
1.2 Kit d'accessoires

 <p>Guide rapide Connexion de l'appareil, liste de déballage du produit, description du produit, etc.</p>	 <p>Manuel Instructions d'utilisation de l'outil.</p>
 <p>Adaptateur d'alimentation externe USB Avec le câble USB, connecte l'appareil au port d'alimentation DC externe pour l'alimentation.</p>	
 <p>Câble principal Connecte la tablette d'affichage au connecteur de liaison de données (DLC) du véhicule.</p>	
 <p>Câble USB Connecte la tablette Display au PC ou à l'adaptateur d'alimentation externe CC.</p>	



NOTE:

Avant de connecter le câble principal à votre véhicule, veuillez d'abord connecter le câble à l'appareil et serrer les vis.

Assurez-vous que la tablette est suffisamment chargée ou qu'elle est connectée à l'alimentation externe.

2 Opération







2.1 Interface principale



NOTE

L'écran de la tablette est verrouillé par défaut au démarrage. Il est recommandé de verrouiller l'écran lorsqu'il n'est pas utilisé afin de protéger les informations du système et d'économiser l'énergie.

2.2 Localisateur et boutons de navigation

Bouton	Nom	Description
	Localisateur	Affiche la position de l'écran. Balayez vers la gauche/droite pour naviguer entre les écrans.
	Précédent	Revient à l'écran précédent.
	Page d'accueil Android	Revient à l'écran d'accueil du système Android.
	Applications récentes	Affiche les applications en cours d'exécution. Lancez-le en appuyant sur les icônes. Faites glisser les applications vers le haut ou vers le bas pour les supprimer.
	Capture d'écran	Capturez une capture d'écran de l'affichage actuel pour enregistrer les informations.
	Menu principal	Revient au menu des tâches CR MAX.

3 Diagnostic



L'application de diagnostic peut accéder à l'unité de contrôle électronique (ECU) de divers systèmes de contrôle du véhicule, tels que le moteur, la transmission, le système de freinage antiblocage (ABS), le système d'airbag (SRS) et plus encore.

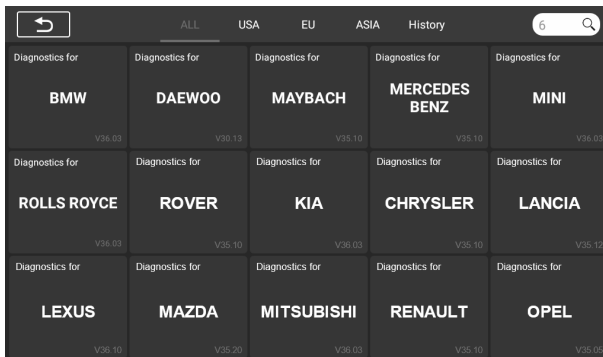

Bouton	Nom	Description
	Retour	Permet de revenir au menu des tâches CR MAX.
	Tout	Affiche un menu des constructeurs automobiles.
	Histoire	Affiche les enregistrements d'historique du véhicule d'essai stockés.
	ÉTATS-UNIS	Affiche le menu du véhicule USA.
	Europe	Affiche le menu européen du véhicule.
	Asie	Affiche le menu des véhicules asiatiques.
	Rechercher	Recherche une marque de véhicule spécifique.

3.1 Identification du véhicule

Le système de diagnostic CR MAX prend en charge 2 méthodes d'identification des véhicules.

Identification automatique ou identification du VIN

Sélection du véhicule

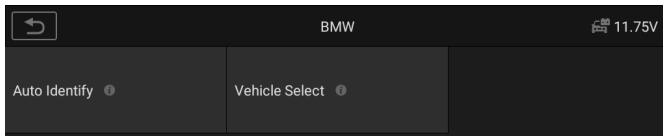

*L'option affichée (Identification automatique ou Identification du VIN) varie selon le type de véhicule.



3.1.1 Identification automatique

L'option « VIN identify » peut analyser automatiquement le modèle de voiture, éliminant ainsi le programme fastidieux saisi manuellement par l'utilisateur. Pour certains véhicules qui ne prennent pas en charge la fonction de balayage automatique, l'outil de diagnostic vous permet de saisir manuellement le numéro d'identification du véhicule.

● Identification automatique du VIN

- Pour effectuer l'identification du VIN
1. Appuyez sur le **bouton de** l'application Diagnostics dans le menu des tâches CR MAX.
 2. Sélectionnez la **marque du véhicule**. Appuyez sur « Identification automatique », attendez que le véhicule communique.
 3. Une fois le véhicule d'essai identifié avec succès, l'écran affichera les informations sur le véhicule : incluez le NIV, le code du modèle, la marque, etc., puis appuyez sur OK pour entrer le diagnostic.

Vehicle Information		11.77V
VIN	***8V3107GMF99***	
Production Date (Month/Year)	06/2016	
Gearbox Type	Manual	
Model code	8V41	
Body	SEDAN	
Product type	P	
Brand	BMW PKW	

 

● Saisie manuelle du VIN

Pour certains véhicules qui ne prennent pas en charge la fonction Auto VIN Scan, le système de diagnostic CR MAX vous permet de saisir manuellement le VIN du véhicule.



➤ Pour effectuer une saisie manuelle du VIN

1. Appuyez sur le **bouton de** l'application Diagnostics dans le menu des tâches CR MAX.
2. Sélectionnez la **marque du véhicule**. Si certains véhicules ne prennent pas en charge la reconnaissance automatique du code VIN, vous devez saisir le code VIN manuellement.

 Operator message 11.75V

Please input the VIN code(17-digit):

NE39056SA85

3.1.2 Sélection du véhicule

➤ **Pour effectuer la sélection d'un véhicule**

1. Appuyez sur le bouton de l'application Diagnostics dans le menu des tâches CR MAX.
2. Appuyez sur la marque du véhicule d'essai.
3. Appuyez sur l'option « Sélection du véhicule » pour effectuer une série de sélections en fonction des invites à l'écran, sélectionnez le bon modèle de véhicule, l'année du modèle, etc.,
4. Sélectionnez étape par étape en fonction des invites à l'écran, et enfin entrez dans la liste des modes de diagnostic.

3.2 Mode de diagnostic

L'outil d'analyse propose 3 modes de diagnostic que les utilisateurs peuvent choisir :

Balayage automatique, unité de contrôle et service.

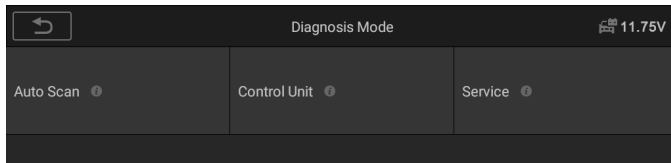

Balayage automatique

La fonction de balayage automatique lance une analyse systématique des calculateurs du véhicule pour récupérer les codes d'anomalie de diagnostic. En sélectionnant l'analyse automatique, le système analyse automatiquement tous les modules, détecte les informations de défaut pour chaque unité et affiche une liste catégorisée de DTC avec leur état.

Auto scan		11.70V
CON [Controller]	Fitted	
IHKA [Integrated automatic heating / air conditioning system]	Fitted	
GWS [Gear selector switch]	Not Fitted	
TCB [Telematic Communication Box]	Pass	
REMALI [Reversible electromotive automatic reel, left]	Unknown	
TR SVC [All-round vision camera]	Pass	
SMBF [Front passenger seat module]	Scanning...	
<input type="button" value="Report"/> <input type="button" value="Quick Erase"/> <input type="button" value="Pause"/>		

- ◆ Défaut | (2) : Le code d'erreur est détecté ; 2 représente le nombre de défauts détectés.
- ◆ Pass : Le véhicule est équipé de ce système et n'a pas de code d'erreur.
- ◆ Monté : Le véhicule est équipé de ce système.
- ◆ Non monté : Le véhicule n'est pas équipé de ce système.
- ◆ Inconnu : On ne sait pas si le véhicule est équipé de ce système.
- ◆ Balayage : L'appareil analyse le système du véhicule.

[Effacement rapide] - Appuyez sur ce bouton pour effacer rapidement le code d'erreur.

[Pause] / [Continuer] – Appuyez sur ce bouton pour mettre en pause ou continuer la numérisation.

[Rapport] – Appuyez sur ce bouton pour afficher les rapports de panne générés lors du diagnostic.

[Bouton Retour] – Revient à l'écran précédent ou quitte le balayage automatique.

Unité de contrôle

Cette option vous permet de localiser des modules de commande spécifiques via une navigation par menu, en contournant les balayages complets du véhicule pour un diagnostic direct du système.

Service

L'outil de diagnostic du véhicule permet de passer du mode de diagnostic à la fonction de service. Vous pouvez facilement sélectionner la fonction de service à partir du mode diagnostic, sans revenir au menu de service.

3.3 Opération de diagnostic

Cette option vous permet de localiser les modules de contrôle cibles via la navigation par menu, en contournant les balayages complets du véhicule pour un diagnostic direct du système. Confirmez les sélections étape par étape pour accéder au menu de diagnostic.

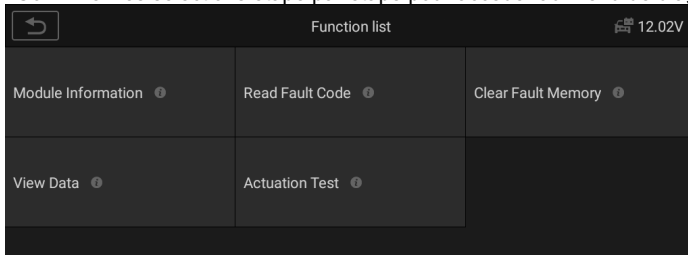

➤ Pour exécuter une fonction de diagnostic

1. Établissez la communication avec le véhicule d'essai.
2. Sélectionnez l'icône « Diagnostic ».
3. Sélectionnez Constructeur du véhicule.
4. Cliquez sur « Sélection de véhicule » et choisissez le modèle et l'année comme demandé.
5. Sélectionnez un mode de diagnostic et utilisez son menu pour trouver le système de test.
6. Sélectionnez le test à effectuer dans la liste des fonctions.

◆ Informations sur le module

Cette fonction récupère et affiche les détails de l'ECU, y compris le type d'unité, la version et d'autres spécifications. Enregistrez les données via le bouton Enregistrer.

◆ Lire les codes d'erreur

Cette fonction récupère et affiche les DTC du système de contrôle du véhicule. L'écran de lecture des codes varie pour chaque véhicule testé. Sur certains véhicules, les données d'arrêt sur image peuvent également être récupérées pour être visualisées.

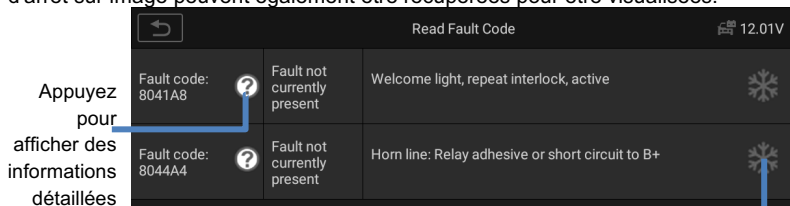

Appuyez
pour
afficher des
informations
détaillées

◆ Effacer les codes d'erreur

Une fois que vous avez lu les codes d'anomalie de diagnostic (DTC) du véhicule et effectué les réparations nécessaires, utilisez cette fonction pour effacer les codes. Avant de le faire, assurez-vous que le contact est mis en position ON (RUN) pendant que le moteur reste éteint.

◆ Voir les données

Lors de la sélection de cette fonction, l'écran affiche la liste des données du module choisi. Les éléments disponibles pour chaque module de commande diffèrent d'un véhicule à l'autre. Les paramètres sont affichés dans l'ordre envoyé par l'ECM, de sorte que des variations entre les véhicules sont attendues.

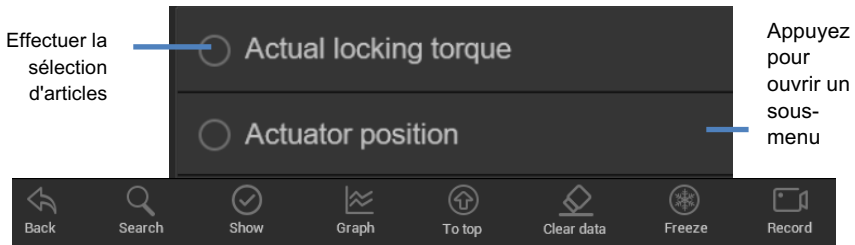

- ❖ **Retour** : revient à l'écran précédent ou quitte la fonction.
- ❖ **Recherche** : recherche de noms de paramètres pour afficher les données.
- ❖ **Afficher la sélection** : basculez entre les deux options ; l'une affiche les éléments de paramètres sélectionnés, l'autre affiche tous les éléments disponibles.
- ❖ **Fusion de graphiques** : fusionner les graphiques de données sélectionnés (pour le mode Graphique de forme d'onde uniquement). Cette fonction est utile lors de comparaisons entre paramètres. Pour annuler le mode Fusion de graphiques, appuyez sur l'icône \odot, \times dans le coin supérieur droit.
- ✓ **Il existe 4 types de modes d'affichage disponibles** pour l'affichage des données dans le sous-menu.
 - 1) Mode de jauge analogique : s'affiche sous la forme d'un graphique de compteur analogique.
 - 2) Mode texte : affiche les paramètres sous forme de textes et s'affiche sous forme de liste.
 - 3) Mode graphique de forme d'onde : dans ce mode, affichez l'état de la forme d'onde des données.
 - 4) Mode de jauge numérique : s'affiche sous la forme d'un graphique de jauge numérique.
- ❖ **Vers le haut** : déplace un élément de données sélectionné en haut de la liste.

- ❖ **Effacer les données** : efface toutes les valeurs de paramètre précédemment récupérées à un point sélectionné.
- ❖ **Freeze** : affiche les données récupérées en mode arrêt sur image.
- ❖ **Enregistrement** : les données enregistrées en temps réel seront stockées sous forme de clip vidéo dans le Gestionnaire de données.

◆ **Test d'actionnement**

La fonction « Test d'actionnement » permet d'accéder aux tests de sous-systèmes et de composants spécifiques au véhicule. Les fonctions de test disponibles varient selon le fabricant, l'année et le modèle, et le menu n'affiche que les options viables. Pendant le test d'actionnement, le testeur envoie des commandes à l'ECU pour contrôler l'actionneur. Ce test surveille le fonctionnement de l'actionneur en lisant les données de l'ECU du moteur. Par exemple, en basculant l'électrovanne, le relais et le commutateur entre leurs deux états de fonctionnement, il peut évaluer le fonctionnement normal du système ou des composants. Il peut également exécuter des commandes pour les interrupteurs de porte ou de fenêtre.

- **Clignotants gauche / droit** : Contrôlez le clignotement des clignotants gauche et droit pour vérifier leur fonctionnement normal.
- **Lève-vitres avant/arrière, gauche/droite, haut/bas** : Le test d'action du lève-vitre vous permet de contrôler toutes les vitres du véhicule pour qu'elles se déplacent vers le haut et vers le bas, en vérifiant leur fonctionnement normal.
- **Vitesse du moteur d'essuie-glace 1/2** : Active le moteur d'essuie-glace aux vitesses 1 et 2 pour vérifier le bon fonctionnement.

3.4 Opérations génériques d'OBDII

Une option d'accès rapide pour le diagnostic des véhicules OBDII/EOBD est disponible sur l'écran du menu du véhicule. Cette option offre un moyen rapide de vérifier la présence de DTC, d'isoler la cause d'un voyant de dysfonctionnement (MIL) allumé, de vérifier l'état du moniteur avant les tests de certification des émissions, de vérifier les réparations et d'effectuer un certain nombre d'autres services liés aux émissions.

Le menu de diagnostic OBDII comprend :

Lire les codes, effacer les codes, préparation I/M, données en direct, arrêt sur image, informations sur le véhicule, test du moniteur O2, moniteur embarqué, système Evap (mode 8).

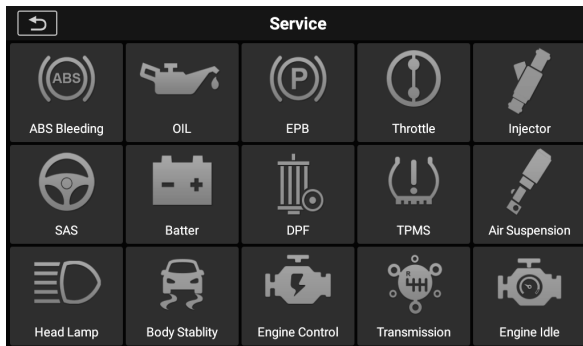

La section Service est spécialement conçue pour vous permettre d'accéder rapidement aux systèmes du véhicule pour diverses prestations d'entretien et de maintenance programmées.

** Tous les travaux requis doivent être effectués avant que les indicateurs de service ne soient réinitialisés. Le non-respect de cette consigne peut entraîner des valeurs de service incorrectes et entraîner l'enregistrement des DTC par le module de commande concerné.*

● Purge ABS (BLD)

Effectuez la procédure de purge ABS pour purger l'air du système de freinage à la suite d'une intrusion d'air ou d'un remplacement de composant (module ABS, pompe, maître-cylindre, cylindre de roue ou liquide de frein) afin de rétablir la sensibilité des freins.

● Réinitialisation de l'huile

La fonction de réinitialisation de la durée de vie de l'huile réinitialise le système de durée de vie de l'huile, qui calcule les intervalles de vidange d'huile optimaux en fonction des conditions de conduite et du climat. Réinitialisez toujours le moniteur de durée de vie de l'huile après les vidanges d'huile pour permettre des calculs précis lors du prochain entretien. Les intervalles d'entretien de l'huile varient d'un véhicule à l'autre, mais nécessitent généralement un entretien lorsque le voyant d'huile s'allume ou que le kilométrage recommandé est atteint. Cette fonction réinitialise les intervalles d'entretien et éteint la lampe à huile après le remplacement de l'huile.

● Frein de stationnement électronique (EPB)

Cette fonction a une multitude d'utilisations pour maintenir le système de freinage électronique de manière sûre et efficace. Les applications comprennent la désactivation et l'activation du système de commande des freins, l'aide au contrôle du liquide de frein, l'ouverture et la fermeture des plaquettes de frein et le réglage des freins après le

remplacement du disque ou des plaquettes. L'entretien du système de frein de stationnement électronique (EPB) désactive et réactive le système EPB pour le remplacement et l'initialisation.

● **Commande électronique de l'accélérateur (ETC)**

Le système de commande électronique de l'accélérateur (ETC) réapprend les paramètres de commande de la soupape d'accélérateur après la réinitialisation ou le remplacement du corps de papillon.

● **Service de codage d'injecteur (INJ)**

Lors du remplacement des injecteurs, le module de commande nécessite de nouvelles valeurs de configuration pour un bon fonctionnement. Programmez les codes d'injecteur dans l'ECU pour qu'ils correspondent aux paramètres spécifiques au cylindre, assurant ainsi une alimentation précise en carburant. Après le remplacement de l'ECU ou de l'injecteur, vérifiez ou recodez les identifiants d'injecteur spécifiques au cylindre pour permettre un contrôle précis de l'injection de carburant.

** **Pré-requis** : Moteur éteint. **Tension requise** : Maintenez la tension de la batterie de 12,5 V (niveau spécifié). Une défaillance de la procédure peut se produire si la tension tombe en dessous de ce seuil.*

● **Capteur d'angle de braquage (SAS)**

L'étalonnage SAS aligne le volant en position droite ou recalibre le capteur d'angle de braquage (SAS) après le remplacement du composant.

L'étalonnage doit être effectué après des opérations telles que le remplacement du volant, le remplacement du SAS, le démontage du moyeu du connecteur de la colonne de direction, l'entretien de la tringlerie ou de l'engrenage de direction, l'alignement des roues ou le réglage de la voie, et les réparations en cas d'accident où il pourrait y avoir des dommages au capteur d'angle de braquage, à son assemblage ou à toute partie du système de direction.

● **Calibrage de la colonne de direction**

Un étalonnage de la colonne de direction du système de carrosserie est nécessaire lorsque la colonne de direction ou le groupe d'instruments est remplacé, ou que le logiciel du combiné d'instruments est mis à jour.

● **Système de gestion de batterie (BMS)**

Le système de gestion de la batterie permet à l'outil d'analyse d'évaluer l'état de charge de la batterie, de surveiller le courant en circuit fermé, d'enregistrer le remplacement de la batterie et d'activer l'état de repos du véhicule.

**Cette fonction n'est pas prise en charge par tous les véhicules. Les sous-fonctions et les écrans de test réels du système de gestion de batterie (BMS) peuvent varier selon les modèles de véhicules. Veuillez suivre les instructions à l'écran pour une sélection correcte.*

● **Enregistrer le remplacement de la batterie**

La fonction d'enregistrement du remplacement de la batterie enregistre le relevé du compteur kilométrique au moment du remplacement et informe le système de gestion de

l'alimentation de l'installation de la nouvelle batterie. Le fait de ne pas enregistrer le changement de batterie peut perturber la gestion de l'alimentation, ce qui entraîne une charge insuffisante et une fonctionnalité limitée du système électrique.

● **Filtre à particules diesel (DPF)**

La gestion du système de filtre à particules diesel (DPF) comprend l'activation de la régénération forcée, l'adaptation du remplacement des composants et la programmation du remplacement de l'ECU.

L'ECM déclenche automatiquement la régénération en fonction des habitudes de conduite, les véhicules fonctionnant à basse vitesse/charge nécessitant une régénération plus précoce par rapport à la conduite à grande vitesse/charge élevée en raison de la nécessité de températures d'échappement élevées et soutenues.

En cas d'échec de la régénération, un DTC est enregistré et les voyants DPF/freinage s'allument, nécessitant une régénération d'entretien via cet outil.

Avant de lancer la régénération forcée, assurez-vous que le niveau de carburant reste supérieur à 20 %, qu'il n'y a pas de défauts actifs liés au DPF, que la spécification correcte de l'huile moteur est utilisée et que le carburant diesel n'est pas contaminé.

ATTENTION:

- 1) Le DPF ne se régénère pas lorsque le voyant de gestion du moteur est allumé ou que la vanne EGR est défectueuse.
- 2) Lors du remplacement du FAP et de l'ajout de l'additif carburant Eolys, le calculateur doit être réadapté.
- 3) Si vous devez conduire le véhicule pour le service DPF, demandez toujours l'aide d'une deuxième personne. L'un doit conduire pendant que l'autre surveille l'écran de l'outil. Tenter de conduire et de regarder l'outil d'analyse simultanément est dangereux et peut entraîner un grave accident de la circulation.

● **Lampe frontale**

La fonction phare implique l'entretien des phares et les opérations connexes (y compris le réglage AFS). Après cela, effectuez l'étalonnage à l'aide de cette fonction.

● **Suspension pneumatique**

L'étalonnage de la suspension pneumatique doit être effectué après l'entretien du capteur de hauteur, le remplacement ou toute opération affectant la géométrie de la suspension pour réadapter le système.

● **Système de surveillance de la pression des pneus (TPMS)**

Le service TPMS comprend la récupération de l'ID du capteur ECU, la programmation de l'ID du capteur de remplacement et le test de fonctionnalité du capteur.

La programmation des capteurs TPMS nécessite la saisie des ID de capteur via l'interface de l'outil, qui peuvent être récupérés directement à partir du capteur ou à l'aide d'un outil d'activation spécialisé. Après l'entrée de la pièce d'identité, le véhicule doit être conduit à la vitesse spécifiée pendant la durée requise pour terminer la procédure. Suivez toujours les instructions à l'écran pour vous assurer que l'enregistrement du capteur et le

fonctionnement du système sont corrects.

*** ATTENTION :** *Le véhicule doit rester à l'arrêt avec le moteur éteint pendant au moins 15 minutes pour activer le mode veille du capteur. Conduisez à des vitesses supérieures à 20 km/h pendant au moins 15 minutes pour vous assurer que le module TPMS apprend les ID et les positions des capteurs.*

● Réinitialisation de la boîte de vitesses

Après le démontage ou la réparation de la transmission, des retards ou des difficultés peuvent survenir. Exécutez l'adaptation de la transmission pour permettre au système de compenser automatiquement les conditions de conduite, optimisant ainsi la qualité des changements de vitesse pour le confort et la performance.

● Service de climatisation

Après avoir remplacé les composants du système de climatisation (par exemple, réfrigérant, pompe de soufflante), le système peut fonctionner de manière inefficace. Exécutez l'activation du système de climatisation pour lancer un cycle de conditionnement, permettant au système de se réadapter aux nouveaux composants et de rétablir des performances optimales.

● Filtre à air

Le moteur, en tant qu'assemblage mécanique de précision, nécessite une filtration de l'air via le filtre à air pour empêcher la pénétration de particules abrasives. Après l'entretien, le remplacement ou le démontage du filtre à air, l'adaptation du filtre à air doit être effectuée pour recalibrer les paramètres de débit d'air et rétablir une protection optimale du moteur.

● Pompe à carburant

Une fois la pompe à carburant démontée, réparée ou remplacée, il se peut qu'elle ne fournisse pas en permanence du carburant à la buse d'injection de carburant. Dans ce cas, exécutez la fonction d'activation de la pompe à carburant pour vous assurer que la pompe à carburant nouvellement installée peut fonctionner correctement. Cela permet au véhicule d'injecter normalement du carburant et au moteur d'atteindre un état de fonctionnement optimal.

● Moteur au ralenti

Une fois que le défaut de ralenti est résolu, vous pouvez effectuer cette correction. Ajustez le régime de ralenti du moteur en conséquence.

● Stabilité du corps

Après avoir remplacé l'unité de contrôle de la stabilité de la carrosserie et les composants connexes (par exemple, le capteur d'accélération latérale pour le système de stabilisation active du roulis, le système d'assistance au freinage BAS, le programme électronique de stabilité ESP), effectuez l'apprentissage et l'étalonnage de composants tels que les capteurs de taux de lacet/d'accélération latérale et longitudinale et les capteurs d'angle de pédale.

5 Vidéoscope (en option)



Un vidéoscope est un outil de diagnostic utilisé par les techniciens automobiles pour inspecter les moteurs et les composants tels que les culasses, les soupapes, les pistons et les vilebrequins. Cela permet un examen visuel des zones difficiles d'accès ou cachées, ce qui simplifie le diagnostic et la réparation des défauts.

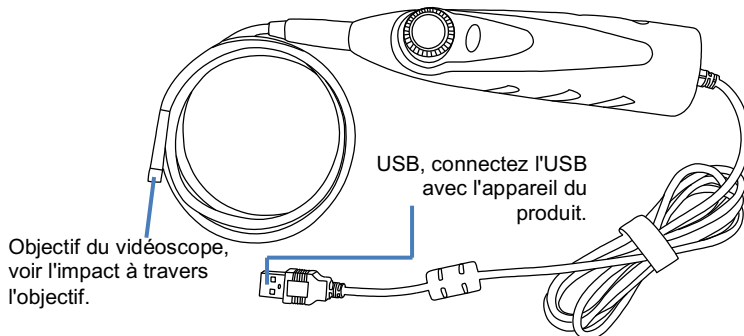

➤ Pour vérifier les informations du produit CR MAX dans Videoscope :

1. Appuyez sur l' **application Videoscope** dans le menu des tâches CR MAX. S'il n'est pas connecté au vidéoscope, il s'affiche sur la page non détectée. Appuyez sur le bouton « fichiers vidéo », l'écran ira à la page « fichiers vidéo ».
2. Si le vidéoscope est connecté au produit, une fenêtre d'invite s'affiche pour permettre au périphérique de se connecter au périphérique USB, appuyez sur OK, puis entrez dans la page. À ce moment, vous pouvez prendre des photos ou des vidéos.

6 Mise à niveau



L'application de mise à niveau vous permet de télécharger les derniers logiciels publiés. Les mises à jour peuvent améliorer les capacités de l'appareil en ajoutant de nouveaux tests, de nouveaux modèles ou des applications améliorées. L'appareil recherchera automatiquement les mises à jour disponibles lorsqu'il sera connecté à Internet.

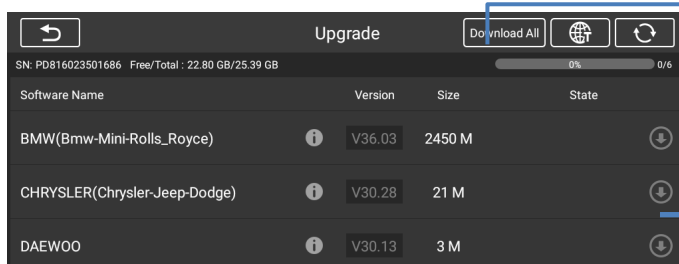

Appuyez pour mettre à jour tous les éléments.

Appuyez pour mettre à jour uniquement l'élément que vous souhaitez.

7 Historique du véhicule



Cette fonction stocke les enregistrements de l'historique du véhicule de test, y compris les informations sur le véhicule et les DTC récupérés lors des sessions de diagnostic précédentes. Toutes les informations sont affichées dans des détails résumés. Appuyez sur un enregistrement pour reprendre une session de diagnostic sur un « véhicule entreposé ».

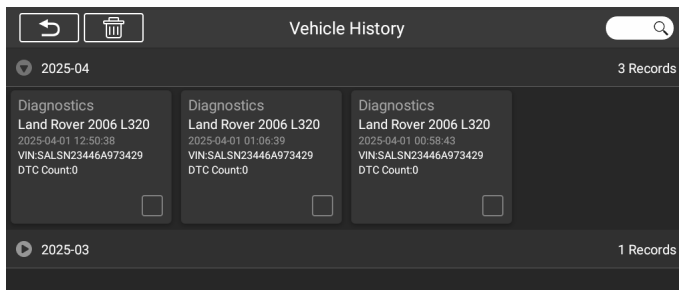

► Pour activer une session d'essai pour le véhicule enregistré

1. Sélectionnez **Historique du véhicule** dans le menu des tâches CR MAX.
2. Le bouton bascule situé à gauche de la liste affiche ou masque les vignettes des enregistrements de diagnostic historiques. Cliquez sur une vignette pour afficher les données historiques détaillées. Le bouton Diagnostics (en haut à droite) permet d'accéder rapidement aux diagnostics.
3. Pour supprimer des enregistrements, cochez la case (en bas à droite de la vignette) pour la sélectionner, puis cliquez sur Supprimer (barre d'outils en haut à gauche).

8 Paramètres



Ajustez le paramètre par défaut. Il s'agit notamment de : Modèle USB, Unité, Langue, Journal des données, WIFI, Luminosité, Veille de l'écran, Véhicule trié par, Paramètres système, Restaurer les paramètres d'usine.

9 Données de l'utilisateur



L'application Données utilisateur est utilisée pour stocker et afficher les fichiers enregistrés. Contient des images, une lecture, un manuel d'utilisation, une formation, un rapport, un emplacement DLC.

** La section Formation (conforme à la norme ISO 23273) propose des tutoriels vidéo interactifs pour vous aider à maîtriser rapidement les fonctions de diagnostic CR MAX grâce à des conseils étape par étape.*

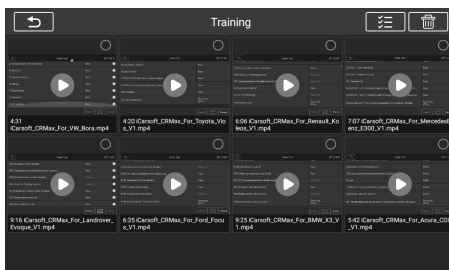
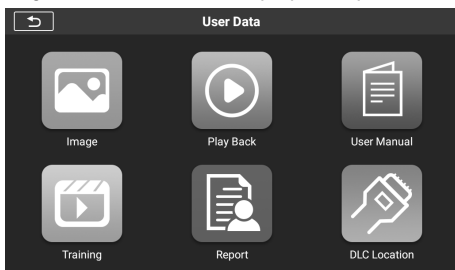

10 Code d'erreur



Le code d'erreur vous permet d'interroger l'historique des erreurs et la description des informations en fonction du code d'erreur du modèle. Faites glisser vers le haut et vers le bas pour sélectionner le modèle et le code requis.



11 Soutien



Grâce à notre plateforme communautaire en ligne et à notre service client en ligne, vous pouvez soumettre des commentaires ou envoyer des demandes d'aide pour obtenir un service et une assistance directs. *Afin de synchroniser l'appareil avec votre compte en ligne, vous devez enregistrer le produit via Internet lorsque vous utilisez le produit pour la première fois.

12 Désinstaller



Cette section vous permet de gérer les applications logicielles installées sur le système de diagnostic CR MAX. Sélectionnez cette section pour ouvrir un écran de gestion, sur lequel vous pouvez vérifier toutes les applications de diagnostic de véhicule disponibles.

13 Informations sur la boutique



L'application Shop Manager gère les informations de l'atelier, y compris les dossiers d'informations sur les clients et les enregistrements d'historique des véhicules d'essai. Il y a 2 fonctions principales disponibles : **les informations sur l'atelier** et **les informations sur le client**

14 À propos



L'écran À propos répertorie la version de CR MAX, le matériel, le numéro de série, le stockage, etc.

15 Lien rapide



L'application Quick Link permet d'accéder au site officiel d'iCarsoft et à d'autres sites Web de services automobiles populaires.

16 Bureau à distance



Remote Desktop démarre le programme d'assistance rapide TeamViewer, qui est un moyen simple, rapide et sécurisé de contrôler votre écran à distance. Utilisez cette application pour obtenir une assistance à distance ad hoc de la part des techniciens iCarsoft en leur permettant de contrôler votre tablette sur leur PC via le logiciel TeamViewer.

** Assurez-vous que la tablette est connectée à Internet avant de lancer l'application Bureau à distance.*

➤ Pour recevoir l'assistance à distance d'un partenaire

1. Allumez la tablette. Appuyez sur l' **application Remote Desk** dans le menu des tâches CR MAX. L'écran TeamViewer s'affiche et l'ID de l'appareil est généré et affiché.
2. Votre partenaire doit télécharger et installer le programme de contrôle à distance TeamViewer (<http://www.teamviewer.com>) sur son ordinateur. Ensuite, ils doivent démarrer le logiciel sur leur ordinateur pour fournir une assistance et contrôler l'appareil à distance.
3. Fournissez votre pièce d'identité au partenaire, et attendez qu'il vous envoie une demande de contrôle à distance.
4. Une fenêtre contextuelle s'affichera pour vous demander votre confirmation d'autoriser le contrôle à distance sur votre appareil.
- 5.

17 Dépannage

A. Lorsque l'appareil ne fonctionne pas correctement :

- Assurez-vous que l'appareil a été enregistré en ligne.
- Assurez-vous que le logiciel système et le logiciel d'application de diagnostic sont correctement mis à jour.
- Assurez-vous que l'appareil est connecté à Internet.
- Vérifiez tous les câbles, connexions et indicateurs pour voir si le signal est reçu.

B. Lorsque l'autonomie de la batterie est plus courte que d'habitude :

- Cela peut se produire lorsque vous vous trouvez dans une zone où la force du signal est faible. Éteignez votre appareil lorsqu'il n'est pas utilisé.

C. Lorsque vous ne pouvez pas allumer la tablette :

- Assurez-vous que la tablette est connectée à une source d'alimentation ou que la batterie est chargée.

D. Lorsque vous ne parvenez pas à charger la tablette :

- Votre chargeur est peut-être en panne. Contactez votre revendeur le plus proche.
- Il se peut que vous essayiez d'utiliser l'appareil à une température trop chaude/froide. Essayez de changer l'environnement de charge.
- Il se peut que votre appareil n'ait pas été correctement connecté au chargeur. Vérifiez le connecteur.

**Si vos problèmes persistent, veuillez contacter le personnel d'assistance technique d'iCarsoft ou votre agent de vente local.*

18 Utilisation de la batterie

 DANGER

La batterie lithium-ion polymère intégrée est remplaçable en usine uniquement ; Un remplacement incorrect ou une altération de la batterie peut provoquer une explosion. N'utilisez pas un chargeur de batterie endommagé.

- Ne démontez pas ou n'ouvrez pas, n'écrasez pas, ne pliez pas ou ne déformez pas, ne percez pas et ne déchiquetez pas.
- Ne modifiez pas ou ne refabriquez pas, n'essayez pas d'insérer des objets étrangers dans la batterie, ne l'exposez pas au feu, à une explosion ou à tout autre danger.
- Assurez-vous d'utiliser uniquement le chargeur et les câbles USB qui sont fournis dans l'emballage. Si vous utilisez l'autre chargeur et les câbles USB, vous risquez de subir un dysfonctionnement ou une défaillance de l'appareil.
- N'utilisez que l'appareil de charge qui a été qualifié avec l'appareil selon la norme. L'utilisation d'une batterie ou d'un chargeur non qualifié peut présenter un risque d'incendie, d'explosion, de fuite ou d'autre danger.
- Évitez de faire tomber la tablette. Si la tablette tombe, en particulier sur une surface dure, et que l'utilisateur soupçonne des dommages, apportez-la à un centre de service pour une inspection.
- Plus vous êtes proche de la station de base de votre réseau, plus le temps d'utilisation de votre tablette est long, car moins d'énergie de la batterie est consommée pour la connexion.
- Le temps de recharge de la batterie varie en fonction de la capacité restante de la batterie.
- L'autonomie de la batterie diminue inévitablement avec le temps.
- Étant donné qu'une charge excessive peut raccourcir la durée de vie de la batterie, retirez la tablette de son chargeur une fois qu'elle est complètement chargée.

Débranchez le chargeur une fois la charge terminée.

- Laisser la tablette dans des endroits chauds ou froids, en particulier à l'intérieur d'une voiture en été ou en hiver, peut réduire la capacité et la durée de vie de la batterie. Gardez toujours la batterie à des températures normales.

19 Service de réparation (Hors garantie)

S'il s'avère nécessaire de retourner votre appareil pour réparation, veuillez télécharger le formulaire de service de réparation sur www.iCarsoft.com et le remplir. Les informations suivantes doivent être incluses :

- Nom de la personne-ressource
- Adresse de retour
- Numéro de téléphone
- Nom du produit
- Description complète du problème
- Mode de paiement privilégié



NOTE

Pour les réparations hors garantie, le paiement peut être effectué avec Visa, Master Card, PayPal ou avec des conditions de crédit approuvées et uniquement via le fabricant.

20 Informations de conformité

Conformité FCC

Cet appareil est conforme à la partie 15 des règles de la FCC. Le fonctionnement est soumis aux conditions suivantes :

1. **Pas d'interférences nuisibles** : Cet appareil ne doit pas causer d'interférences nuisibles.
2. **Acceptation des interférences** : Cet appareil doit accepter toutes les interférences, y compris les interférences provoquant un fonctionnement involontaire.

Appareil numérique de classe B

Cet équipement répond aux limites de classe B de la partie 15 de la FCC, conçues pour protéger les installations résidentielles contre les interférences nuisibles.

Avertissement d'interférence de fréquence radio

Cet appareil génère et émet de l'énergie RF. Une mauvaise utilisation peut entraîner des interférences avec la réception radio/TV. **Aucune garantie contre** les interférences dans des configurations spécifiques n'est fournie.

➤ Atténuation des interférences

En cas d'interférence (vérification par cycle d'alimentation) :

1. **Réglage de l'antenne** : Réorientez ou déplacez l'antenne de réception.

2. **Espace**ment : Augmentez la distance entre l'appareil et le récepteur.
 3. **Séparation de circuit** : Connectez l'appareil à un autre circuit électrique.
 4. **Aide professionnelle** : Contactez un revendeur agréé ou un technicien RF.
- Avertissement de modification** : Les modifications non autorisées (selon 47 CFR § 15.201) annulent l'autorité d'exploitation.

SAR

Cet appareil est conforme aux limites d'exposition RF de la FCC ($DAS \leq 1,6 \text{ W/kg}$). Pendant le fonctionnement, minimisez le contact humain avec l'antenne pour éviter une exposition potentielle dépassant les marges de sécurité.

Méthodologie d'essai SAR

- Tests effectués à des niveaux de puissance maximum certifiés sur toutes les bandes de fréquences.
- Positions de fonctionnement standard selon le bulletin OET 65 de la FCC.
- Les niveaux réels de DAS sont généralement bien inférieurs au maximum en raison du réglage dynamique de la puissance.

Avertissement RF

Cet appareil répond aux exigences générales d'exposition RF pour une utilisation portable sans restrictions. Le préfixe « IC » sur les certifications indique la conformité aux normes techniques d'Industrie Canada.

Conformité RoHS

Cet appareil est conforme à la directive européenne RoHS 2011/65/UE (modifiée par 2015/863/UE).

Conformité CE

Ce produit est conforme aux exigences essentielles de :

- **Directive CEM** 2014/30/UE
- **Directive sur les équipements radioélectriques (RED)** 2014/53/UE
- **Directive basse tension** 2014/35/UE

21 Garantie

20.1 Garantie limitée de deux ans

iCarsoft France (la Société) garantit à l'acheteur au détail d'origine de cet appareil de diagnostic CR MAX que si ce produit ou toute pièce de celui-ci, dans des conditions normales d'utilisation et de consommation, s'avère défectueux en termes de matériaux ou de fabrication entraînant une défaillance du produit dans un délai de deux ans à compter

de la date d'achat, ce ou ces défauts seront réparés ou remplacés (par des pièces neuves/reconstruites) au choix de la Société, gratuit pour les pièces/main-d'œuvre liées à la défectuosité, sur présentation d'une preuve d'achat.

La Société ne sera pas responsable des dommages accessoires ou consécutifs résultant de l'utilisation, de la mauvaise utilisation ou de l'installation de l'appareil. Certains États limitent les durées de garantie implicates. Les lois locales applicables peuvent prévaloir sur ces limitations.

Exclusions de garantie

Cette garantie ne s'applique pas à :

- a) Produits endommagés par une utilisation anormale, des accidents, une mauvaise manipulation, une négligence, des modifications non autorisées, une installation/réparation ou un stockage inappropriés.
- b) Produits avec des numéros de série mécaniques/électroniques modifiés/supprimés.
- c) Dommages causés par des températures / conditions environnementales extrêmes.
- d) Dommages causés par des accessoires non autorisés/produits non approuvés.
- e) Défauts esthétiques (encadrement, pièces non opératives).
- f) Dommages dus à des causes externes (incendie, saleté, fuite de batterie, vol, mauvaise utilisation électrique).

⚠ IMPORTANT

Tout le contenu sauvegardé peut être supprimé pendant le processus de réparation. Vous devez créer une copie de sauvegarde de tout contenu de votre interface avant son expédition.

iCarsoft Technology Inc.

www.icarsoft.us

www.icarsoft.com

www.icarsoft-france.fr

Tous droits réservés

